

NUOS SPLIT INVERTER WIFI



de F a A+



AQUA ARISTON NET

/ BOMBA DE CALOR MURAL SISTEMA PARTIDO PARA AGUA CALIENTE SANITARIA

- Rango de trabajo en modo bomba de calor con temperatura del aire entre -10 y 42°C
- Gas ecológico R134a que permite alcanzar una temperatura del agua hasta 62°C en modo bomba de calor
- Tecnología Inverter
- Conectividad Wi-Fi integrada a través de la App Aqua Ariston Net
- Display full touch HMI
- Condensador exterior al depósito (no está en contacto directo con el agua)
- Impacto sonoro reducido en el interior de la vivienda (unidad externa)
- Calderín de acero vitrificado al titanio
- Resistencia eléctrica cerámica envainada de doble potencia
- Doble ánodo, uno activo PROTECH que no necesita mantenimiento y uno de magnesio
- Funciones: GREEN, COMFORT, I-MEMORY, BOOST, FAST, programación horaria. HOLIDAY, fotovoltaica, antilegionela y SILENT



DATOS TÉCNICOS

NUOS SPLIT INV. WIFI 150

NUOS SPLIT INV. WIFI 200

Capacidad nominal	l	150	200
Potencia eléctrica absorbida media bomba de calor	W	700	700
SCOP aire a 7°C (EN16147)		3,25	3,25
SCOP aire a 14°C (EN16147)		3,82	3,82
Tiempo de calentamiento, aire a 7°C (EN16147)	h:min	4:14	5:53
Tiempo de calentamiento, aire a 14°C (EN16147)	h:min	3:35	4:40
Cantidad máx. agua a 40°C en una extracción única (EN16147)	l	183	253
Temperatura máxima bomba de calor	°C	62	62
Temperatura aire mín./máx.	°C	-10/42	-10/42
Potencia máx. absorbida	W	2.500	2.500
Potencia resistencia	W	1.000+1.500	1.000+1.500
Temperatura máx. resistencia	°C	75	75
Potencia sonora interior (EN12102)	dB(A)	15	15
Potencia sonora exterior (EN12102)	dB(A)	56	56
Presión máx. de ejercicio	bar	6	6
Peso neto unidad interior	kg	60	65
Peso neto unidad exterior	kg	32	32
Distancia máxima uniones fluido refrigerante (Sin/Con carga adicional de fluido refrigerante)	m	-12/20	-12/20
Carga adicional de fluido refrigerante	g/m	25	25
Desnivel máximo uniones fluido refrigerante (unidad exterior instalada sobre/debajo unidad interior)	m	10	10
Tipo de refrigerante		R134a	R134a
Carga de refrigerante	g	1.100	1.100
GWP		1430	1.430
CO2 equivalente	tn	1,573	1,573

DIMENSIONES

a	mm	1200	1520
b	mm	500	800
c	mm	750	1050

NUOS SPLIT INVERTER WIFI

150 WH

200 WH

	Clase ErP	A+	A+
	Perfil de consumo	L	L
Código		3069755	3069756

EN16147: Temp. agua fría 10°C.
Compatible con soporte para unidad interior 3078042

Es obligatoria la instalación de un grupo de seguridad hidráulico 3/4" (Código 877085) y de un sifón (Código 877086) por cada unidad.

2021PI0 Junio 2021 TANDA

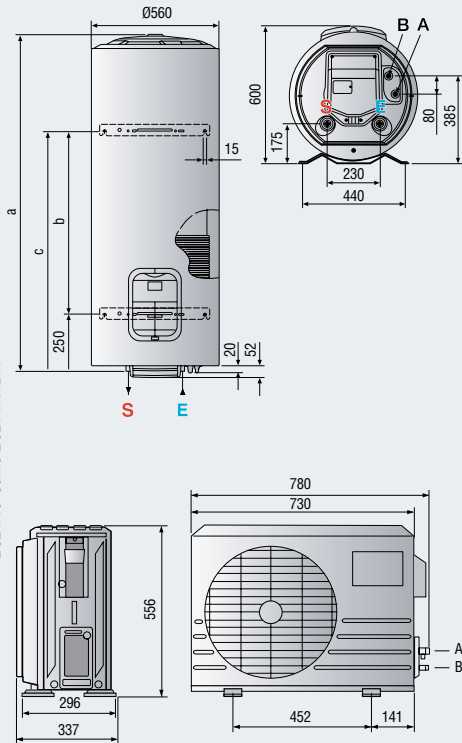

LEYENDA

- E** Entrada agua fría G3/4".
- S** Salida agua caliente G3/4".
- A** Entrada gas G1/4".
- B** Salida gas G3/8"