



# Art. No. 8180

DESCRIPCIÓN: Cruz  
DESCRIPTION: Cross

REVISIÓN / UPDATE 1: 06.11.2013

■ **MATERIALES:**

Cuerpo de acero inoxidable AISI 316  
(UNE EN 10213-4/DIN 1.4408)

■ **COMPONENTS:**

Body stainless steel AISI 316  
(UNE EN 10213-4 / DIN 1.4408)

■ **LÍMITES TÉCNICOS:**

Temperatura de trabajo: -20°C - 200°C  
Presión de trabajo: 10 bar (150 PSI)

■ **TECHNICAL LIMITS:**

Working temperature: -20°C - 200°C  
Working pressure: 10 bar (150 PSI)

■ **CARACTERÍSTICAS:**

Medidas de acuerdo con ISO 4144  
Roscas BSP por CNC  
Roscas de acuerdo con ISO 7/1  
Proceso de microfundición en cera

■ **FEATURES:**

Dimensions according to ISO 4144  
BSP threads by CNC  
Threads according to ISO 7/1  
Investment casting through in-house wax

■ **UTILIZACIÓN:**

Industria química, industria petroquímica y gas natural, industria alimentaria, entornos industriales de medios corrosivos y temperaturas extremas...  
Conducción de fluidos, calderas, condensadores, intercambio de calor, reactores...

■ **USE:**

Chemical, petrochemical and natural gas and food processing industries, corrosive industrial environments and extreme temperatures...  
Fluid handling, boilers, condensers, heat exchangers, reactors...

Código Code	DN.			L	Peso (g) Weight (g)
8180-008	1/4"	350	10	19	53
8180-010	3/8"	180	10	23	77
8180-015	1/2"	100	10	27	150
8180-020	3/4"	80	10	32	214
8180-025	1"	50	5	38	342
8180-032	1 1/4"	25	5	45	483
8180-040	1 1/2"	15	5	48	659
8180-050	2"	8	1	57	997
8180-065	2 1/2"	5	1	69	1660
8180-080	3"	3	1	78	2190
8180-100	4"	2	1	96	4080

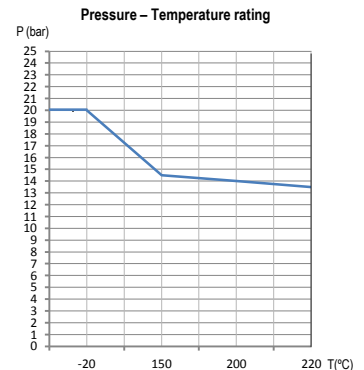
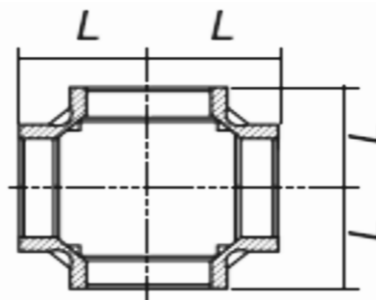

Dimensiones en milímetros / All dimensions in millimeters.

Business Key, S.L. se reserva el derecho de modificar en parte o en su totalidad las características de sus productos sin previo aviso.  
Business Key, S.L. keeps the right to modify in part or totally the characteristics of its products without previous notice.



Para prevenir roturas, accidentes o daños severos, NO USAR este producto fuera de los límites técnicos y sus aplicaciones. Las normas locales pueden regular el uso de este producto.

To avoid abnormal operation, accidents or serious injury, DO NOT use this product outside of the specification range. Local regulations may regulate the use of this product.