



SOTRALENTZ
E S P A Ñ A

EPURBLOC 1500

El EP 1500 Rect ha sido fabricado por extrusión-soplado, lo que garantiza totalmente su estanqueidad e impermeabilidad, las cuales han sido comprobadas mediante ensayos y los más estrictos controles de calidad que garantizan su perfecto funcionamiento y conservación. El material en que está fabricado es polietileno de alta densidad y alto peso molecular virgen: copolímero de alto peso molecular, diseñado especialmente para la fabricación de cuerpos huecos de alta capacidad.

El Epurbloc 1500 Rect está equipado con un con dos bocas hombre de Ø 400 mm para facilitar su instalación y mantenimiento. El diámetro de la entrada y la salida es d Ø 110 mm, el dispositivo de salida está compuesto de un conducto seguido de un filtro biológico integrado

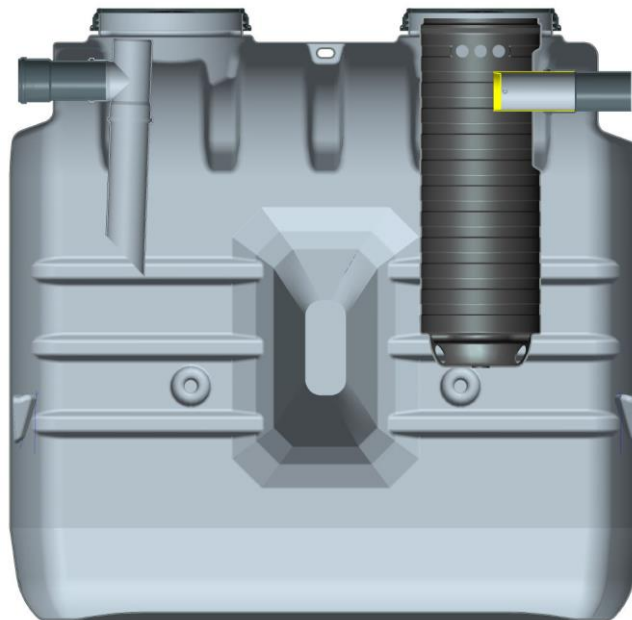

modelo	peso (kg)	Ø entrada y salida (mm)	longitud A (m)	anchura B (m)	altura Ht (m)	altura entrada He (m)	altura salida Hs (m)	tapas de acceso (mm)
EP 1500 Rect	64	110	1'70	0'77	1'66	1'43	1'40	2 x Ø400

Al entrar las aguas residuales en el equipo, el dispositivo de entrada ralentiza su llegada y evita la agitación y suspensión de los lodos ya decantados y de las materias flotantes (grasas, aceites y espumas). Los efluentes sufren en un primer momento una decantación formando una capa de lodos en la parte inferior del tanque. Las grasas y demás materiales ligeros (jabones, detergentes, espumas) ascienden por diferencia de densidad a la superficie dando lugar a una capa sobrenadante formada por la acumulación de estas materias flotantes. Tras la decantación, los lodos sufren un proceso de descomposición anaerobia y facultativa de la materia orgánica presente. Como resultado de esta fermentación se produce una licuefacción parcial de los lodos.

Las aguas pretratadas en las fases de decantación y digestión anaerobia (tratamiento primario), se hacen pasar a través de un filtro biológico, relleno de material filtrante de alto rendimiento. Este material tiene dos funciones principales:

- 1.- es una barrera física al paso de los sólidos que no hayan sido separados en el proceso de decantación, con lo que se reduce la MES (materia en suspensión).
- 2.- debido a su alta superficie específica, sirve de soporte a los microorganismos encargados de realizar los procesos de digestión aerobia, mediante los cuales se reduce la cantidad de materia orgánica (DBO_5) presente en el agua de salida, asegurando la evacuación de los efluentes depurados para su vertido al medio receptor.

El sistema de ventilación elevada se encarga de evacuar los gases de fermentación generados en los procesos aerobios y anaerobios (CO_2 , CH_4 , H_2S , SO_2 , etc.) saliendo del equipo por los orificios de descompresión. Además sirve para ventilar y aportar al decantador digestor y al filtro biológico el aire fresco necesario para los procesos de digestión anteriormente citados.

Aunque los procesos de digestión aerobia y anaerobia van a ir reduciendo continuamente el volumen de la materia sólida acumulada en el fondo del equipo, siempre existe una acumulación de fango. Estos lodos acumulados en el fondo del equipo deben ser extraídos de forma periódica para evitar la reducción del rendimiento de depuración del equipo, provocada por la acumulación de espumas y lodos a largo plazo.

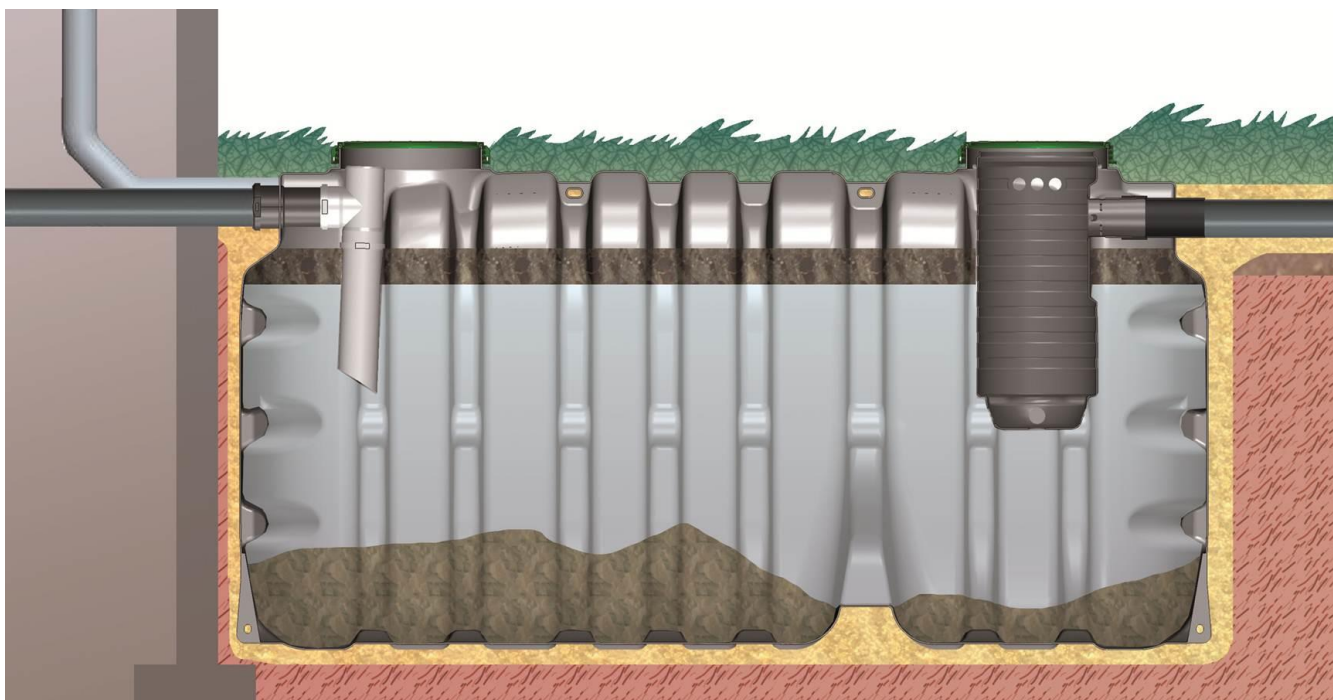

Para profundizar en la descripción de los equipos consulten documentación del fabricante.

Marzo 2015. Reservado el derecho a modificaciones técnicas. Documento no contractual.