

**GEBERIT AQUACLEAN TUMA
COMFORT**

GEBERIT

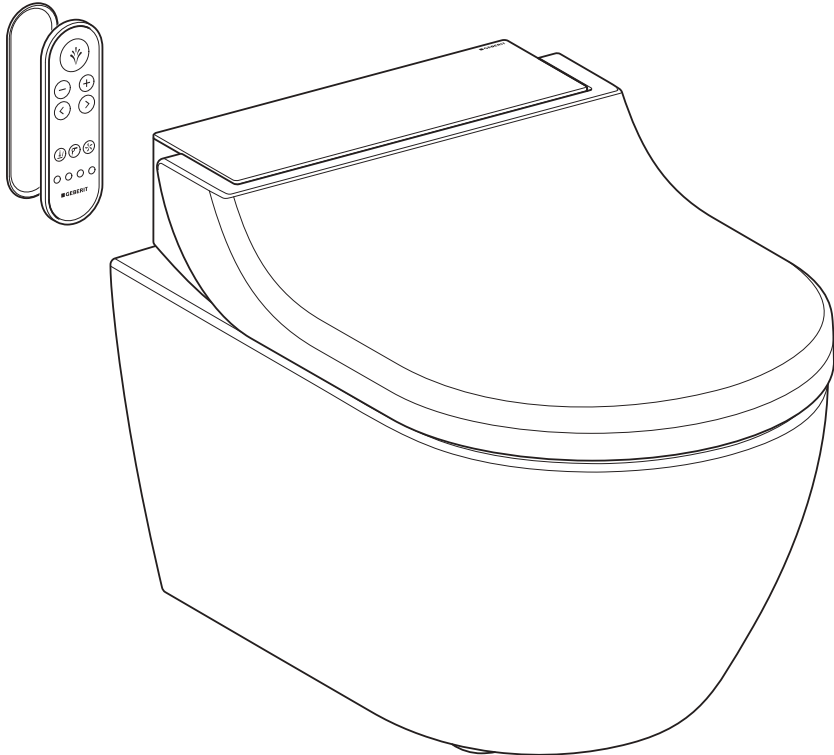

INSTRUCCIONES DE USO

Índice

Para su seguridad	5
¿A quién está destinado el producto?.....	5
¿Cómo debe utilizarse el producto?.....	5
¿Qué debe evitar?.....	5
Aplicación indebida	5
Normas generales de seguridad	6
Explicación de las indicaciones de advertencia	7
Resumen de los símbolos que hay en el producto	8
Registro del dispositivo.....	9
Conocer el dispositivo	10
Acerca de los dispositivos Geberit AquaClean	10
Visión general de las funciones.....	10
El dispositivo de un vistazo	11
El concepto de manejo	13
Sobre el concepto de manejo.....	13
Parte frontal del mando a distancia.....	13
Parte posterior del mando a distancia.....	14
Panel de control lateral.....	14
LED de estado en el panel de control lateral	15
App Geberit AquaClean	16
Asignación especial de las teclas.....	17
Conectar o desconectar el dispositivo.....	19
Cómo manejar el dispositivo	21
Primeros pasos	21
Conectar o desconectar las funciones permanentemente	22
Ajustes del dispositivo	23
Ajustes adicionales de su dispositivo en la app Geberit AquaClean	23
Uso de la ducha anal.....	24
Adaptar el funcionamiento de la ducha a las necesidades	24
Conectar y desconectar el movimiento oscilante de la ducha anal	24
Uso de la ducha femenina.....	25
Conectar y desconectar el movimiento oscilante de la ducha femenina	25
Conectar y desconectar el secador.....	26
Desconectar la calefacción de asiento.....	26
Conexión y desconexión de la función de retardo de la extracción de olores	27
Conexión y desconexión del calentador eléctrico	27
Adaptar el funcionamiento de la ducha a las necesidades	28
Ajuste de la intensidad del agua	28
Ajuste de la posición del brazo-ducha.....	28
Modificación del perfil básico	29
Cómo guardar perfiles de usuario	29
Cómo acceder a los perfiles de usuario	30
Almacenar el perfil personal del usuario en la app Geberit AquaClean.....	30
Cómo limpiar y descalcificar el dispositivo.....	31
Recomendaciones generales de limpieza.....	31

Agentes y medios limpiadores adecuados.....	31
Cambio de agua automático	33
Desinfección específica.....	33
Cuidado y limpieza de superficies lisas.....	33
Limpieza del inodoro cerámico recubierto.....	33
Limpieza del área de descarga del inodoro cerámico.....	34
Retirar la tapa del inodoro	34
Limpiar la tapa del inodoro, el asiento y la carcasa	35
Limpieza entre el dispositivo y el inodoro cerámico	36
Limpieza del cabezal.....	37
Sustitución del filtro de panel de cerámica.....	38
Descalcificación del dispositivo	40
Mensaje de descalcificación del dispositivo	43
Cómo reparar los fallos	44
Procedimiento en caso de avería.....	44
El inodoro bidé no funciona.....	45
Otros errores de funcionamiento.....	46
El mando a distancia no funciona	48
Sustitución de la pila del mando a distancia	49
Volver a asignar el mando a distancia	50
Sostenibilidad.....	51
Grupo Geberit y sostenibilidad.....	51
Ecodiseño y balance medioambiental.....	51
Consejos ecológicos	51
Eliminación de desechos	52
Eliminación de aparatos eléctricos y electrónicos usados	52
Garantía para clientes finales	53
Garantía para clientes finales.....	53
Información técnica y conformidad.....	54
Información técnica	54
Declaración de conformidad UE simplificada.....	54

Para su seguridad

¿A quién está destinado el producto?

El inodoro bidé Geberit AquaClean es adecuado, en su función como inodoro, para todos los grupos de edad. La limpieza y las reparaciones no deben ser efectuadas por niños sin supervisión.

¿Cómo debe utilizarse el producto?

El producto está previsto para los siguientes usos y áreas de aplicación:

- en la utilización como inodoro-bidé:
 - para la limpieza del área anal
 - para la limpieza exterior del área vaginal
 - para la extracción de olores
- para la instalación en una zona interior con calefacción
- para la conexión al sistema de agua potable
- para el funcionamiento con agua de una instalación de ósmosis inversa

¿Qué debe evitar?

El producto no es apropiado para las siguientes aplicaciones:

- abandonar el asiento del inodoro durante el funcionamiento de la ducha
- colocar cargas y objetos sobre la tapa del inodoro
- sumergir el mando a distancia en líquidos
- funcionamiento sin tapón para líquido descalcificador Geberit AquaClean

Aplicación indebida

Geberit no se hace responsable de las consecuencias que pueda tener una aplicación indebida.

Normas generales de seguridad

Deberán aplicarse las siguientes normas de seguridad durante todo el ciclo de vida del producto:

- Leer las instrucciones de uso antes del primer uso para familiarizarse con el funcionamiento del producto.
- Guardar las instrucciones de uso para posteriores consultas.
- Las impurezas del filtro pueden provocar una carga del aire de respiración. Para evitar el riesgo para la salud y garantizar una funcionalidad total, se debe sustituir el filtro anualmente.
- No utilizar el dispositivo si este está dañado. Si es posible, separar el dispositivo del sistema de suministro de red y ponerse en contacto con el servicio posventa de Geberit.
- No abrir el dispositivo. No contiene componentes que el usuario pueda reparar o mantener.
- No realizar modificaciones o instalaciones suplementarias. Las modificaciones implican peligro de muerte.
- Solo las personas cualificadas con la debida formación y autorización pueden realizar las reparaciones, utilizando piezas de recambio originales.
- Solo pueden utilizarse accesorios originales.
- Solo el propietario o usuario pueden realizar el manejo y el mantenimiento en la medida en que se describe en las presentes instrucciones de uso.
- Siempre y cuando se haya retirado el Geberit AquaClean (p. ej. para una mudanza), durante el posterior montaje se debe utilizar siempre la versión actual de las instrucciones de montaje.
- Conectar el Geberit AquaClean únicamente a la tensión de red de acuerdo con el adhesivo con las especificaciones.
- Respetar las indicaciones del fabricante cuando se utilicen medios de limpieza y líquidos descalcificadores.

i Este documento contiene indicaciones de advertencia en varios puntos. Las indicaciones de advertencia son normas de seguridad que dependen del mantenimiento y de la situación. Advierten de peligros específicos.

i Estas instrucciones se corresponden con el estado técnico del dispositivo en el momento de su impresión. Reservado el derecho a realizar modificaciones destinadas al perfeccionamiento.

En internet están disponibles versiones actuales de este y de otros documentos: www.geberit.com.

Explicación de las indicaciones de advertencia

Las indicaciones de advertencia se encuentran en el lugar en el que puede aparecer un peligro.

Las indicaciones de advertencia se crean de la siguiente forma:





ADVERTENCIA

Tipo y origen del peligro



Posibles consecuencias de no prestar atención al peligro.

- ▶ Medidas para evitar el peligro.

Se utilizan las siguientes palabras de advertencia para avisar de los peligros restantes en las indicaciones de advertencia y de información importante.

Símbolo	Palabra de advertencia y significado
	PELIGRO La palabra de advertencia indica un peligro con un elevado grado de riesgo que, de no evitarse, puede causar la muerte o lesiones graves.
	ATENCIÓN La palabra de advertencia indica un peligro con un bajo grado de riesgo que, de no evitarse, puede causar lesiones leves o moderadas.
	ATENCIÓN La palabra de advertencia indica un peligro que, de no evitarse, puede causar daños materiales.
	Indicado únicamente con el símbolo. Indica una información importante

Resumen de los símbolos que hay en el producto

Símbolo	Significado
	Leer las normas de seguridad y las instrucciones de manejo y de servicio antes de la puesta en marcha del producto.
	Peligro de muerte por descarga eléctrica

Registro del dispositivo

Registro de garantía

Se puede prorrogar de forma gratuita el periodo de garantía de Geberit AquaClean. Para ello, debe registrarse dentro de un plazo de 90 días laborales desde la fecha de instalación.



Durante el tercer año del periodo de garantía, Geberit asumirá en caso de defectos de material o de producción el suministro gratuito de piezas de recambio, siempre que el producto se haya instalado y puesto en servicio a través de una empresa sanitaria especializada.

Por ordenador:

<http://www.geberit-aquaclean.com/registration>

Por correo:

Rellenar la tarjeta de garantía adjunta y enviarla de vuelta.

Por smartphone o tableta:



Android:



iOS:



Mediante la app Geberit AquaClean:

Conocer el dispositivo

Acerca de los dispositivos Geberit AquaClean

Un dispositivo Geberit AquaClean es un inodoro con funcionalidad de ducha integrada. El dispositivo cumple también todas las funciones de un inodoro habitual. Otras funciones dependen del modelo del producto.

Visión general de las funciones

Funciones de higiene:

- Extracción de olores con neutralización de olores a través del filtro de panel de cerámica
- Función adicional de retardo de la unidad de extracción de olores
- Tecnología de ducha WhirlSpray con posición del brazo-ducha individual
- Función oscilante desconectable del brazo-ducha
- Cabezal femenino extensible e integrado en el cabezal con posición del brazo-ducha individual
- Limpieza del brazo-ducha automática antes y después de cada funcionamiento de la ducha
- Funcionalidad del secador desconectable por la abertura del secador

Funciones de confort:

- Tono de confirmación en la programación de las funciones de inodoro bidé
- Intensidad del agua y posición del brazo-ducha seleccionables
- Asiento con detector de usuario y calefacción de asiento
- Asiento y tapa del inodoro con SoftClosing
- Manejo de las funciones principales a través del panel de control lateral ergonómico
- Manejo total a través del mando a distancia
- Cuatro perfiles de usuario y un perfil básico programables

Limpieza y cuidado:

- Tapa del inodoro desmontable
- Asiento bidé elevable para la limpieza entre el dispositivo y el inodoro cerámico
- Programa de descalcificación

El dispositivo de un vistazo

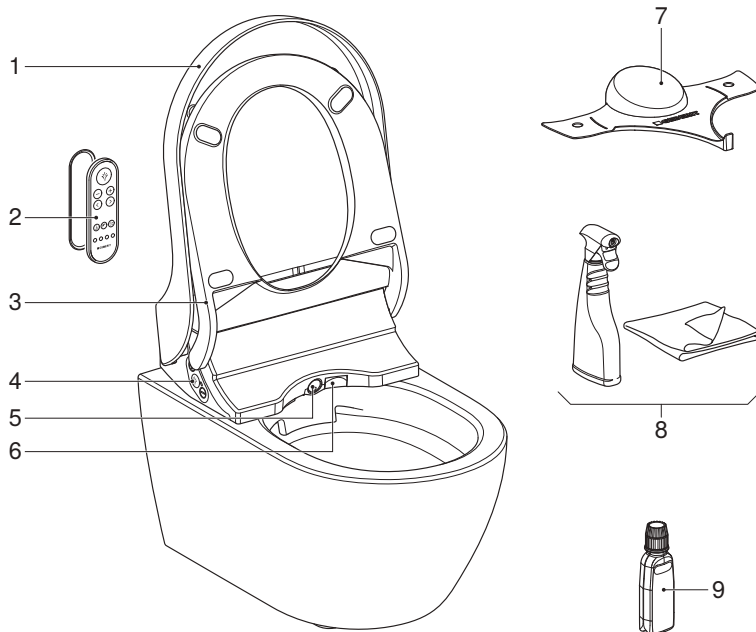

- 1 Tapa del inodoro
- 2 Mando a distancia con soporte mural magnético
- 3 Asiento del inodoro con detector de usuario y calefacción de asiento
- 4 Panel de control lateral con LED de estado
- 5 Brazo-ducha con cabezal y cabezal femenino
- 6 Carcasa del secador
- 7 Deflector ducha
- 8 Juego de limpieza Geberit AquaClean (n.º de art. 242.547.00.1)
- 9 Líquido descalcificador Geberit AquaClean (n.º de art. 147.040.00.1)

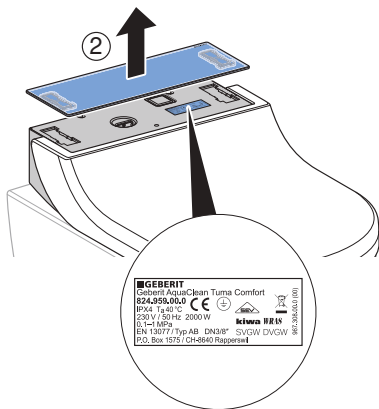
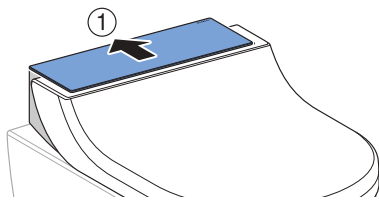

■ GEBERIT
 Geberit AquaClean Tuma Comfort
RS4.050.010
 IPX4, T_a 40 °C
 230 V, 50 Hz, 2000 W
 CE
 EN 13277 Typ AB DN38° SVGW DVGM
 P20_Box 1573 / CH-8640 Rapperswil
 www.geberit.com

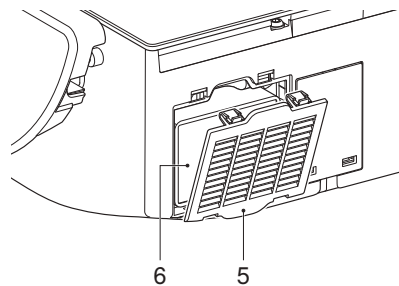
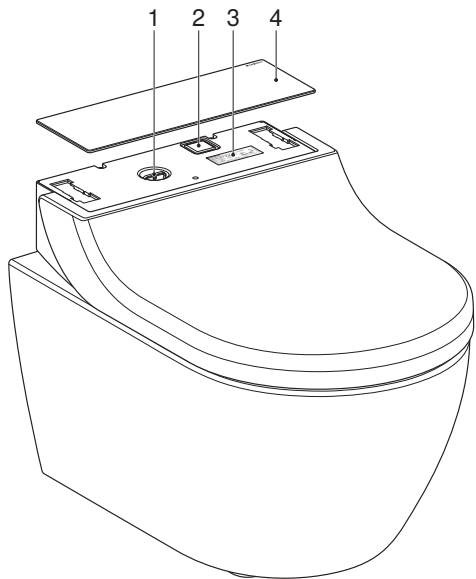

- 1 Abertura de llenado con tapón para el líquido descalcificador Geberit AquaClean
- 2 Interruptor de alimentación principal
- 3 Adhesivo con las especificaciones con número de serie
- 4 Cubierta de diseño
- 5 Tapa del compartimento para filtro
- 6 Filtro de panel de cerámica sustituible Geberit serie 3

El concepto de manejo

Sobre el concepto de manejo

El inodoro-bidé se puede manejar mediante el mando a distancia, el panel de control lateral en el inodoro-bidé y la aplicación Geberit AquaClean.

Parte frontal del mando a distancia

Con la parte frontal del mando a distancia se pueden manejar todas las funciones de uso diario.

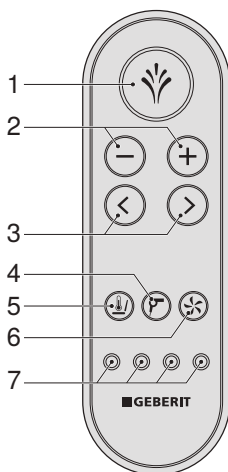

- 1 Tecla <Ducha>: Poner en marcha y parar las funciones de ducha/parar la funcionalidad del secador.
- 2 Teclas <->/<+>: Reducir o aumentar la intensidad del agua.
- 3 Teclas de flecha <izquierda>/<derecha>: Ajustar la posición del brazo-ducha.
- 4 Tecla <Secador>: Poner en marcha y parar el secador.
- 5 Tecla <Calefacción de asiento>: Poner en marcha y parar la calefacción de asiento.
- 6 Botón <Extracción de olores>: Poner en marcha y parar la unidad de extracción de olores.
- 7 Teclas <Perfil de usuario>: Acceder a los perfiles de usuario 1–4.

Parte posterior del mando a distancia

El compartimento para pilas se encuentra en la parte posterior del mando a distancia.

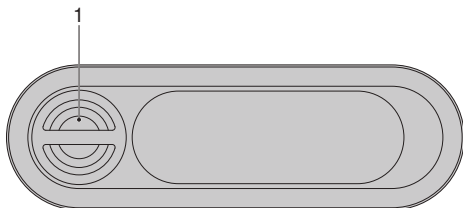

- 1 Compartimento para pilas

Panel de control lateral

Con el panel de control lateral se pueden controlar las funciones del inodoro bidé del dispositivo.

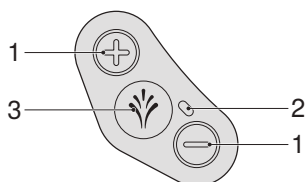

- 1 Teclas <+>/<->: Aumentar o reducir la intensidad del agua.
2 LED de estado
3 Tecla <Ducha>: Poner en marcha y parar la ducha anal o la ducha femenina.

LED de estado en el panel de control lateral

El LED de estado del panel de control lateral informa del estado actual del dispositivo.

LED	Descripción
Parpadea en azul	El dispositivo se inicializa tras la conexión. Se realiza una descarga.
Se ilumina en azul	Se ha detectado un usuario y en los ajustes básicos está activada la preparación de agua caliente. El LED se apaga en el modo economizador de energía.
No está encendido (ningún usuario)	El modo economizador de energía está activado o el dispositivo está desactivado.
No está encendido (durante la utilización)	La preparación de agua caliente y la calefacción de asiento se han desactivado en los ajustes básicos.
Se ilumina en verde	El filtro de panel de cerámica debe sustituirse. → Véase “Sustitución del filtro de panel de cerámica”, página 38.
Parpadea en azul/rojo	El dispositivo debe descalcificarse. → Véase “Descalcificación del dispositivo”, página 40.
Parpadea en rojo	Mensaje de fallo → Véase “El inodoro bidé no funciona”, página 45.
Parpadea en azul/rojo y se ilumina en naranja	El dispositivo está bloqueado y debe descalcificarse urgentemente. No es posible usar las funciones de ducha en estado de bloqueo. El bloqueo puede restablecerse pasado 1 ciclo de ducha, para ello hay que mantener pulsada la tecla <Ducha> durante 5 segundos.
Se ilumina en naranja	El dispositivo se está descalcificando. No es posible utilizar el inodoro bidé durante la descalcificación.
Parpadea en naranja	Se cambia el agua. → Véase “Cambio de agua automático”, página 33.
Parpadea al mismo tiempo en rojo y naranja	La función de descalcificación ha sido rechazada y está esperando un comando por parte del usuario.

App Geberit AquaClean

Con la app Geberit AquaClean se pueden ejecutar todas las funciones del inodoro bidé:

- Mando a distancia del inodoro bidé Geberit AquaClean.
- Indicación y adaptación de los ajustes.

La app Geberit AquaClean ofrece, además, las siguientes ventajas:

- Almacenamiento de los ajustes personales en el smartphone.
- Ayuda en el mantenimiento y cuidado del dispositivo.
- Fácil registro de su inodoro bidé Geberit AquaClean.
- Disponibilidad de las instrucciones de uso.
- Disponibilidad de los vídeos de funcionamiento.
- Disponibilidad de información de servicio técnico y de contacto.

La app Geberit AquaClean está disponible de forma gratuita para smartphones con Android o iOS en las App Store correspondientes.

Android:



iOS:



La gama de funciones de la app Geberit AquaClean puede variar en función del país.

Asignación especial de las teclas

A través de la asignación especial de las teclas puede acceder a las funciones ampliadas de su inodoro bidé.

Tabla 1: Mando a distancia

Función	Tecla en el mando a distancia	Con.	Desc.
Poner en marcha la ducha femenina	Pulsar <Ducha> durante 2 segundos.	–	–
Guardar el perfil básico	Pulsar al mismo tiempo el <Perfil de usuario 1> y el <Perfil de usuario 2> durante 2 segundos.	Pitido (1x)	–
Guardar el perfil de usuario	Pulsar la tecla <Perfil de usuario> deseada durante 2 segundos.	Pitido (1x)	–
Conexión y desconexión del movimiento oscilante del brazo-ducha	Pulsar al mismo tiempo brevemente <izquierda> y <derecha>.	–	–
Extraer el brazo-ducha para la limpieza	Pulsar al mismo tiempo brevemente <+> y <Ducha>.	–	–
Volver a asignar el mando a distancia	Pulsar <+> al mismo tiempo en el mando a distancia y en el panel de control lateral durante 10 segundos.	Pitido (1x)	–
Encendido y apagado de la preparación de agua caliente	Pulsar al mismo tiempo <+> y <Calefacción de asiento> durante 2 segundos.	Pitido (1x)	Pitido (2x)
Ajustar el retardo de la extracción de olores	Pulsar <Extracción de olores> durante 2 segundos.	Pitido (1x)	Pitido (2x)
Confirmación del cambio de filtro	Pulsar <Unidad de extracción de olores> y <Ducha> durante más de 2 segundos.	Pitido (1x)	–
Restablecimiento a los ajustes de fábrica	Pulsar al mismo tiempo el <Perfil de usuario 1> y el <Perfil de usuario 4> durante 2 segundos.	Pitido (3x)	–

Tabla 2: Panel de control lateral

Función	Tecla en el panel de control lateral	Con.	Desc.
Poner en marcha la ducha femenina	Pulsar <Ducha> durante 2 segundos.	–	–
Extraer el brazo-ducha para la limpieza	Pulsar al mismo tiempo brevemente <+> y <Ducha>.	–	–
Volver a asignar el mando a distancia	Pulsar <+> al mismo tiempo en el mando a distancia y en el panel de control lateral durante 10 segundos.	Pitido (1x)	–
Iniciar función de descalcificación	Pulsar al mismo tiempo <-> y <Ducha> durante 5 segundos.	–	–
Suprimir mensaje de descalcificación para 1 ciclo de ducha adicional	Pulsar <Ducha> durante 5 segundos.	Pitido (1x)	–
Conectar/desconectar el modo demostración	Pulsar al mismo tiempo <+> y <-> durante 5 segundos.	Pitido (1x)	Pitido (2x)

Conectar o desconectar el dispositivo

i Entre un proceso de desconexión y uno de conexión, deben transcurrir al menos 30 segundos.

1 Abrir la tapa del inodoro.

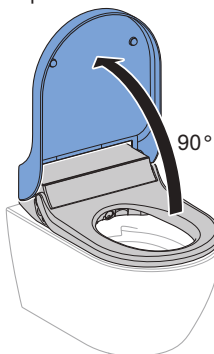

2 Retirar la tapa del inodoro.

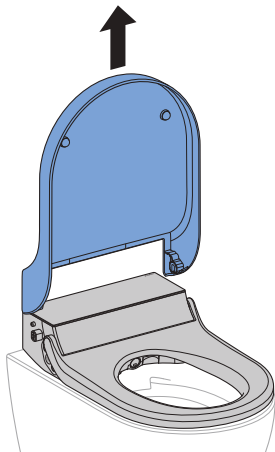

3 Retirar la cubierta de diseño.

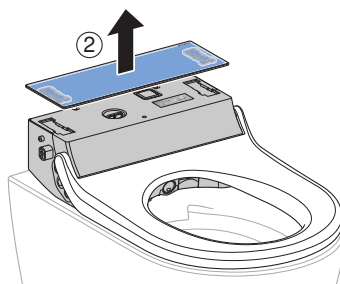
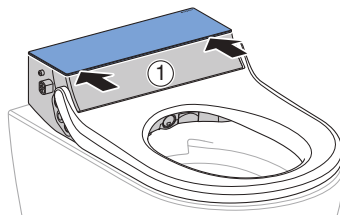

4 Accionar el interruptor de alimentación principal.

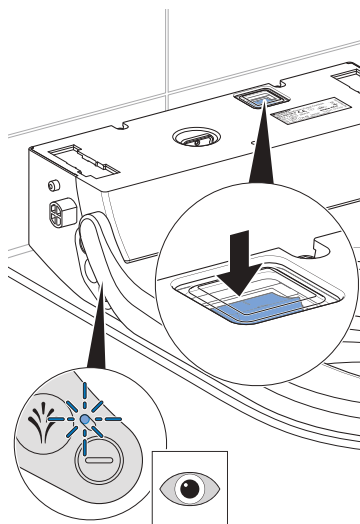

✓ El LED de estado situado en el panel de control lateral parpadea/ se apaga.

5 Montar la cubierta de diseño.

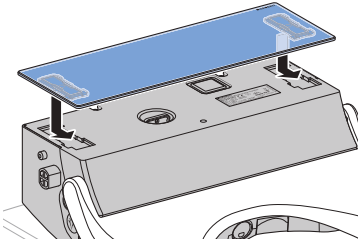

6 Montar la tapa del inodoro.

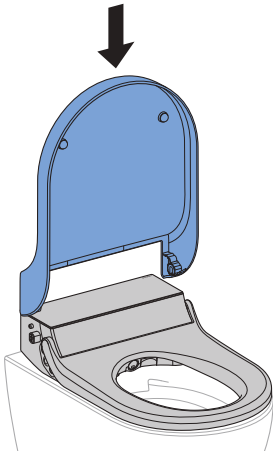

7 Bajar la tapa del inodoro.



Resultado

✓ El dispositivo se reinicia tras la conexión.

Cómo manejar el dispositivo

Primeros pasos



Las funciones se pueden desactivar, activar o adaptar con el mando a distancia o a través de la app Geberit AquaClean.

- Al activar una función, el dispositivo pita (1x).
- Al desactivar una función, el dispositivo pita (2x).

Al utilizar el dispositivo, espere las siguientes funciones.

Al sentarse en el asiento del inodoro,

- si se activa el detector de usuario, el dispositivo activa la funcionalidad de la ducha.
- se inicia la calefacción de asiento.
- se inicia la unidad de extracción de olores.

Al iniciar el funcionamiento de la ducha,

- la ducha anal funciona durante 50 segundos o la ducha femenina durante 30 segundos.
- el funcionamiento de la ducha puede interrumpirse en cualquier momento.
- el funcionamiento de la ducha puede adaptarse a las necesidades personales.
- la funcionalidad del secador funciona durante 5 minutos, una vez que la ducha anal o la ducha femenina haya concluido.
- el funcionamiento del secador puede interrumpirse en cualquier momento.
- los ajustes básicos pueden modificarse y adaptarse a las necesidades personales.
- se pueden guardar el perfil básico personal y el perfil de usuario para el próximo uso.

Al levantarse del asiento del inodoro,

- se desactiva la funcionalidad de la ducha.
- se desactiva la funcionalidad del secador.
- se desactiva la calefacción de asiento.
- se desactiva la unidad de extracción de olores.
- el cabezal y el cabezal femenino se enjuagan intensivamente.
- el dispositivo cambia al modo economizador de energía.

Conectar o desconectar las funciones permanentemente

Si no se aplica ningún ajuste personal, el perfil básico se activará con los ajustes de fábrica a la hora de utilizar el inodoro bidé. El perfil básico y el perfil de usuario pueden ser restablecidos a los ajustes de fábrica en cualquier momento. → Véase “Asignación especial de las teclas”, página 17.

Las funciones se pueden conectar o desconectar permanentemente

- modificando el perfil básico y guardando los ajustes personales que se aplicarán automáticamente al usar el inodoro bidé. → Véase “Modificación del perfil básico”, página 29.
- creando hasta cuatro perfiles de usuario y guardándolos según necesidad en las teclas de perfil de usuario correspondientes. → Véase “Cómo guardar perfiles de usuario”, página 29.
- activando uno de los perfiles de usuario guardados al utilizar el inodoro bidé. → Véase “Cómo acceder a los perfiles de usuario”, página 30.

Vista general de las funciones y de las posibilidades de ajuste:

- Ajustes del dispositivo, → Véase “Ajustes del dispositivo”, página 23
- Ajustes del dispositivo adicionales, → Véase “Ajustes adicionales de su dispositivo en la app Geberit AquaClean”, página 23

Ajustes del dispositivo



Al detectar a un usuario se activa automáticamente el perfil básico con los ajustes básicos.

El funcionamiento de la ducha se puede adaptar en cualquier momento durante el proceso de ducha a las necesidades individuales. Puede asignar sus ajustes individuales a una de las cuatro teclas de perfil de usuario y activarlos directamente en el siguiente uso.

Ajuste	Rango de ajuste	Ajuste de fábrica del perfil básico
Intensidad del agua de la ducha anal	Nivel 1–5	Nivel 3
Intensidad del agua de la ducha femenina	Nivel 1–5	Nivel 1
Posición del brazo-ducha de la ducha anal	Nivel 1–5	Nivel 3
Posición del brazo-ducha de la ducha femenina	Nivel 1–5	Nivel 4
Función oscilante del brazo-ducha durante la ducha anal	Con./Desc.	Con.
Función oscilante del brazo-ducha durante la ducha femenina	Con./Desc.	Desc.
Agua caliente durante la funcionalidad de la ducha	Con./Desc.	Con.
Calefacción de asiento	Con./Desc.	Con.
Funcionalidad del secador tras el funcionamiento de la ducha	Con./Desc.	Con.
Función de extracción de olores con detector de usuario	Con./Desc.	Con.
Función de retardo de la unidad de extracción de olores	Con./Desc.	Desc.

Ajustes adicionales de su dispositivo en la app Geberit AquaClean

Ajuste	Rango de ajuste	Ajuste de fábrica del perfil básico
Temperatura del agua de la ducha	Nivel 1–5	Nivel 4
Temperatura del secador	Nivel 1–5	Nivel 5
Temperatura de la calefacción de asiento	Nivel 1–5	Nivel 4
Dureza del agua	Blanda/media/dura	Dura

Uso de la ducha anal

Prerrequisito

- Es necesario sentarse en el asiento del inodoro.

- ▶ Pulsar brevemente la tecla <Ducha> del panel de control lateral o del mando a distancia.

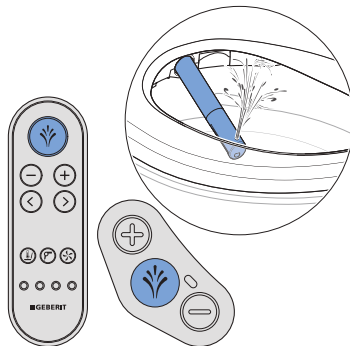

Resultado

- ✓ Empieza el funcionamiento de la ducha.
- ✓ La ducha anal se inicia en función oscilante. Una cantidad reducida de agua fluye del rebosadero al inodoro cerámico. La ducha anal está activa durante 50 segundos.

- i** Volviendo a pulsar la tecla <Ducha>, puede finalizar el funcionamiento de la ducha antes de tiempo.

Adaptar el funcionamiento de la ducha a las necesidades

Conectar y desconectar el movimiento oscilante de la ducha anal

- i** El movimiento oscilante del brazo- ducha aumenta el efecto de limpieza.

Prerrequisito

- El funcionamiento de la ducha está en marcha.

- ▶ Pulsar al mismo tiempo las teclas de flecha <izquierda> y <derecha> para conectar y desconectar el movimiento oscilante durante el funcionamiento de la ducha.

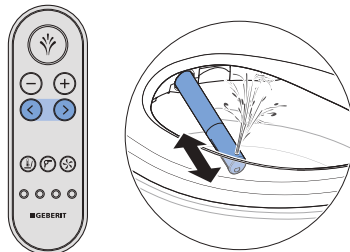

Uso de la ducha femenina

- i** Las partes íntimas femeninas son una zona sensible que requiere un cuidado especial y delicado. Para conseguir el mejor resultado de limpieza, la ducha femenina deberá ajustarse a las particularidades de su anatomía. Tanto la posición del cabezal como la intensidad del agua deben ajustarse de tal manera que se garantice que no puede entrar agua en la vagina.

Prerrequisito

- Es necesario sentarse en el asiento del inodoro.

- ▶ Pulsar la tecla <Ducha> en el panel de control lateral o en el mando a distancia durante 2 segundos.

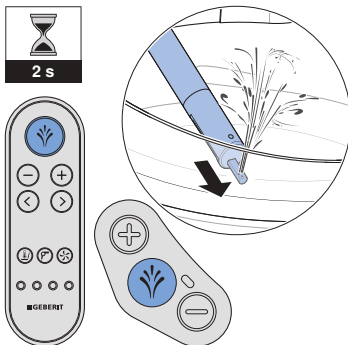

Resultado

- ✓ Empieza la ducha femenina.

- i** Volviendo a pulsar la tecla <Ducha>, puede finalizar el funcionamiento de la ducha antes de tiempo.

Conectar y desconectar el movimiento oscilante de la ducha femenina

- i** Al usar el movimiento oscilante del brazo-ducha durante la ducha femenina pueden propagarse gérmenes en determinados casos desde el área anal.

Prerrequisito

- La ducha femenina está en funcionamiento.

- ▶ Pulsar al mismo tiempo las teclas de flecha <izquierda> y <derecha> para conectar y desconectar el movimiento oscilante durante el funcionamiento de la ducha femenina.

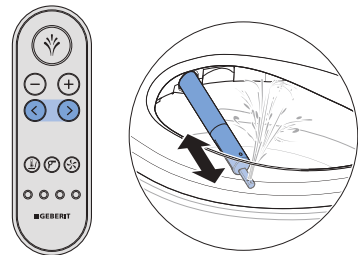

Conectar y desconectar el secador

- i** Conforme al ajuste de fábrica, el funcionamiento del secador se inicia automáticamente una vez que el funcionamiento de la ducha haya finalizado. El funcionamiento automático del secador puede desconectarse e iniciarse de forma manual.

Prerrequisito

- Iniciar el funcionamiento manual del secador.

- ▶ Pulsar el botón de <Secador>.

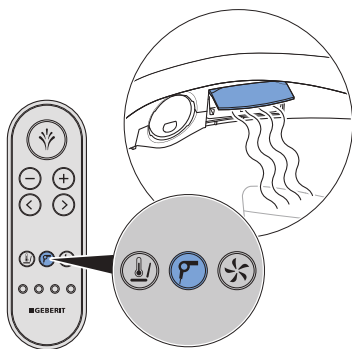

Resultado

- ✓ El funcionamiento del secador se inicia durante 5 minutos.

- i** Volviendo a pulsar la tecla <Secador>, puede finalizar el funcionamiento del secador antes de tiempo.

Desconectar la calefacción de asiento

- i** Conforme al ajuste de fábrica, la calefacción de asiento se conecta automáticamente. La calefacción de asiento se puede desconectar y conectar manualmente.

Prerrequisito

- Es necesario sentarse en el asiento del inodoro.

- ▶ Pulsar brevemente la tecla <Calefacción de asiento> del mando a distancia.



Resultado

- ✓ La calefacción de asiento está desconectada.

- i** Si se vuelve a pulsar la tecla <Calefacción de asiento>, se puede volver a conectar la calefacción de asiento.

- i** El enfriado de un asiento ya calentado a la temperatura ambiente tarda cierto tiempo.

Conexión y desconexión de la función de retardo de la extracción de olores

Prerrequisito

- Es necesario sentarse en el asiento del inodoro.

- ▶ Pulsar la tecla de <Extracción de olores> del mando a distancia durante 2 segundos.



Resultado

- ✓ El dispositivo pita (1x).
- ✓ La función de retardo de la unidad de extracción de olores está activada. El tiempo de retardo es de 2 minutos y se pone en marcha al finalizar la última funcionalidad de ducha o del secador.



La función se desactiva al pulsar de nuevo la tecla durante 2 segundos. El dispositivo pita (2x).

Conexión y desconexión del calentador eléctrico

Prerrequisito

- Es necesario sentarse en el asiento del inodoro.



Pulsar al mismo tiempo las teclas <Calefacción de asiento> y <+> del mando a distancia durante 2 segundos.

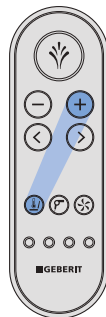

Resultado

- ✓ El dispositivo pita (2x). El calentador eléctrico está desconectado.
- ✓ El funcionamiento de la ducha se realiza con agua fría.



Se puede volver a activar la función pulsando de nuevo las teclas durante 2 segundos. El dispositivo pita (1x).

Adaptar el funcionamiento de la ducha a las necesidades

Ajuste de la intensidad del agua

Prerrequisito

- El funcionamiento de la ducha está en marcha.

- ▶ Pulsar la tecla <+> para aumentar la intensidad del agua. Pulsar la tecla <-> para reducir la intensidad del agua.

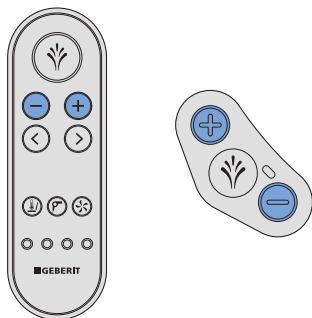

Resultado

- ✓ El chorro de agua de la ducha será más fuerte o más débil.

- i** Puede ajustar la intensidad del agua en 5 niveles.

Ajuste de la posición del brazo-ducha

- i** Los usuarios femeninos deben colocar la posición del brazo-ducha de la funcionalidad de la ducha en una posición que se adapte a la perfección a las particularidades de su anatomía para evitar poner en peligro la protección natural de la zona vaginal.

Prerrequisito

- El funcionamiento de la ducha está en marcha.

- ▶ Pulsar las teclas de flecha en el mando a distancia para colocar el brazo-ducha.

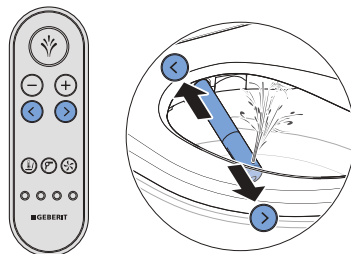

Resultado

- ✓ Se ha ajustado óptimamente el brazo-ducha.

- i** La posición del brazo-ducha puede ajustarse en 5 niveles.

Modificación del perfil básico

Prerrequisito

- Es necesario sentarse en el asiento del inodoro.
- Se ha ajustado el funcionamiento de la ducha a las necesidades personales.

- ▶ Pulsar al mismo tiempo las primeras dos <Teclas de perfil de usuario> durante más de 2 segundos durante el proceso de secado o al finalizar el funcionamiento de la ducha.

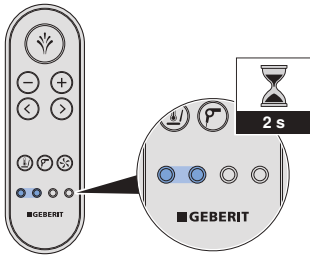

Resultado

- ✓ El dispositivo pita (1x).
- ✓ Se guarda el perfil básico y se activa automáticamente al utilizar el inodoro bidé.

Cómo guardar perfiles de usuario

Prerrequisito

- Es necesario sentarse en el asiento del inodoro.
- Se ha ajustado el funcionamiento de la ducha a las necesidades personales.

- ▶ Pulsar una de las cuatro teclas de perfil de usuario durante más de 2 segundos durante el proceso de secado o al finalizar el funcionamiento de la ducha.

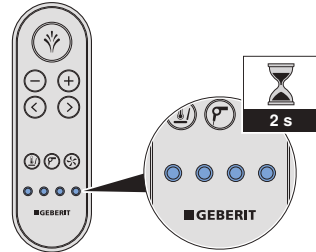

Resultado

- ✓ El dispositivo pita (1x).
- ✓ El perfil de usuario personal se ha guardado en la <Tecla de perfil de usuario> seleccionada.

Cómo acceder a los perfiles de usuario

- i** Los perfiles de usuario permiten un acceso directo a las propiedades personales. Escoger el perfil de usuario en cuanto se haya colocado.

Prerrequisito

- Los perfiles de usuario personales se guardan en las teclas correspondientes de <Perfil de usuario>. → Véase “Cómo guardar perfiles de usuario”, página 29.

- ▶ Pulsar la tecla <Perfil de usuario> en la que se han guardado los ajustes personales.

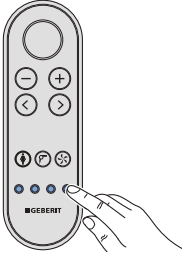

Resultado

- ✓ Su perfil de usuario personal se activa y se ejecuta.

Almacenar el perfil personal del usuario en la app Geberit AquaClean

- i** El almacenamiento del perfil de usuario en la app Geberit AquaClean no requiere activar el detector de usuario, siempre que se encuentre en el rango de detección del inodoro bidé.

Prerrequisito

- Debe tener la versión actual de la app Geberit AquaClean instalada en su Smartphone.
- Se ejecuta la app Geberit AquaClean.
- Es necesario encontrarse en el rango de detección del inodoro bidé.

- ▶ Guardar los ajustes en la app Geberit AquaClean.

Resultado

- ✓ El perfil personal de usuario está guardado en su smartphone.
- ✓ Los ajustes se aplican a todos los inodoros bidé acoplados.

Cómo limpiar y descalcificar el dispositivo

Recomendaciones generales de limpieza

El cumplimiento del intervalo de limpieza garantiza que el inodoro bidé funcione correctamente. Las tareas de limpieza solo se pueden realizar con los agentes limpiadores y los dispositivos de limpieza adecuados. → Véase “Agentes y medios limpiadores adecuados”, página 31.

Intervalo de limpieza	Tareas de limpieza
Diariamente	<ul style="list-style-type: none">Retirar las gotas de agua con un paño suave que no suelte pelusas para evitar las manchas de cal.
Semanalmente	<ul style="list-style-type: none">Limpiar a fondo todas las superficies y las esquinas. → Véase “Limpiar la tapa del inodoro, el asiento y la carcasa”, página 35Comprobar el cabezal y limpiarlo si es necesario. → Véase “Limpieza del cabezal”, página 37
Mensualmente	<ul style="list-style-type: none">Enjuagar el cabezal con agua corriente para retirar los cuerpos extraños.Limpiar el inodoro cerámico con el agente limpiador Geberit AquaClean. → Véase “Limpieza del área de descarga del inodoro cerámico”, página 34

Agentes y medios limpiadores adecuados

ATENCIÓN

Líquido descalcificador agresivo

Un líquido descalcificador no adecuado puede dañar el dispositivo.

- ▶ Para descalcificar, usar solo el líquido descalcificador Geberit AquaClean.

ATENCIÓN





Agente limpiador agresivo y abrasivo



Una limpieza con agente limpiador agresivo y abrasivo puede provocar daños en la superficie.

- ▶ Utilizar el agente limpiador Geberit AquaClean.

Se recomienda utilizar el juego de limpieza Geberit AquaClean, ya que incluye un agente limpiador listo para usar y adecuado para todas las superficies de Geberit AquaClean.

Propiedades recomendadas para el agente limpiador y los dispositivos de limpieza adecuados para una ejecución óptima de las tareas de limpieza:

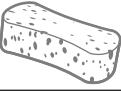
Símbolo	Propiedades del agente limpiador adecuado
	Debe tolerarlo la piel
	Ligeramente ácido, por ejemplo, zumo de limón muy diluido
	Debe formar un poco de espuma
	Líquido
	Diluable en agua

Símbolo	Medios de limpieza adecuados
	Espojas suaves de poros finos
	Paños suaves sin polvo, que no suelten pelusas
	Escobilla para inodoros

Cambio de agua automático

Si no se utiliza el inodoro-bidé durante más de 2 semanas, el dispositivo se limpia con agua cuando se conecta. De esta forma, el dispositivo garantiza la calidad del agua de la ducha antes del uso.

Desinfección específica

La desinfección solamente es necesaria si existe el peligro de un contagio debido a la presencia de gérmenes patógenos. De lo contrario, respetar los intervalos de limpieza recomendados y realizar las tareas de limpieza indicadas. → Véase Recomendaciones generales de limpieza.

ATENCIÓN

Desinfectante agresivo

Una desinfección con desinfectante agresivo puede provocar daños en la superficie.

- ▶ Deben utilizarse únicamente desinfectantes a base de alcohol, que también sean apropiados para la desinfección de las manos y la piel.
- ▶ Respetar las normas de seguridad facilitadas por el fabricante durante la manipulación de sustancias peligrosas.

Tipo de desinfección	Proceso de desinfección
Desinfección húmeda Utilizar solo en superficies lisas que se pueden frotar	<ul style="list-style-type: none">▶ Cubrir por completo las superficies con el desinfectante.▶ Dejar que el desinfectante actúe respetando las especificaciones del fabricante.▶ Frotar a continuación las superficies con un paño desechable.

Cuidado y limpieza de superficies lisas

Todas las superficies lisas pueden limpiarse hasta conseguir la máxima higiene con agua y un agente limpiador líquido, no irritante y suave.



Los agentes limpiadores agresivos y abrasivos pueden dañar la superficie. Utilizar exclusivamente agentes limpiadores líquidos, no irritantes y suaves. El juego de limpieza Geberit AquaClean (n.º de art. 242.547.00.1) incluye un agente limpiador listo para usar y adecuado para todas las superficies Geberit AquaClean.

Limpieza del inodoro cerámico recubierto

El inodoro cerámico tiene un revestimiento especial. Gracias a este revestimiento, las gotas de agua se contraen de forma esférica y escurren muy bien. Los residuos, como la cal y la suciedad, quedan encerrados en las gotas de agua y simplemente se arrastran. Este efecto es especialmente respetuoso con el medio ambiente, porque no se requieren agentes limpiadores agresivos para el inodoro.

Limpeza del área de descarga del inodoro cerámico

- 1** Pulverizar el inodoro cerámico con el agente limpiador Geberit AquaClean y dejar que el agente limpiador actúe durante unos minutos.
- 2** A continuación, enjuagar el inodoro cerámico con agua.
- 3** Eliminar la suciedad más resistente con una escobilla para inodoros.

Retirar la tapa del inodoro

- 1** Abrir la tapa del inodoro.

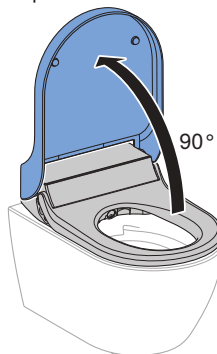

- 2** Retirar la tapa del inodoro.

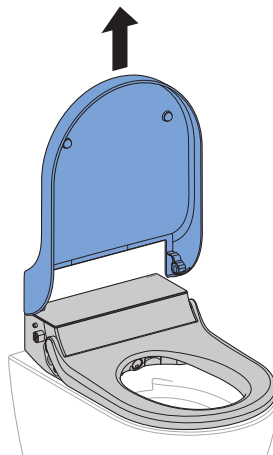

Limpiar la tapa del inodoro, el asiento y la carcasa

i Tener cuidado de no rayar la superficie. Poner siempre los componentes sobre una almohadilla blanda que no raye.

1 Rocíar las superficies con agente limpiador Geberit AquaClean. Limpiar las superficies con un paño suave que no suelte pelusas.

2 Abrir la tapa del inodoro.

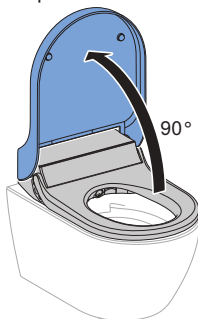

3 Retirar la tapa del inodoro.

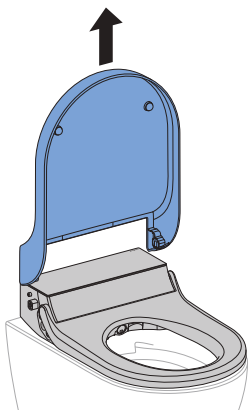

4 Retirar la cubierta de diseño para la limpieza completa.

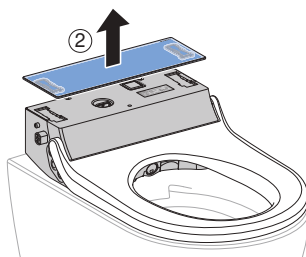
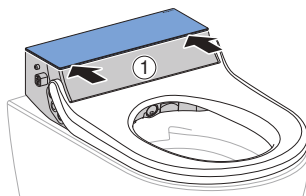

5 Rocíar la tapa del inodoro y el asiento con agente limpiador Geberit AquaClean. Limpiar las superficies con un paño suave que no suelte pelusas.

6 A continuación, secar todas las superficies con un paño suave que no suelte pelusas.

7 Tras la limpieza, volver a montar el dispositivo en orden inverso.

Limpeza entre el dispositivo y el inodoro cerámico



ADVERTENCIA

Peligro de muerte por descarga eléctrica

Si no está instalado el limitador de retirada (cuerda de seguridad), puede entrar agua en el dispositivo cuando se mueve.

- ▶ No cortar ni dañar la cuerda del limitador de retirada.
- ▶ No manipular ni retirar el limitador de retirada.

1 Desconectar el dispositivo.

2 Soltar el dispositivo de la placa base.

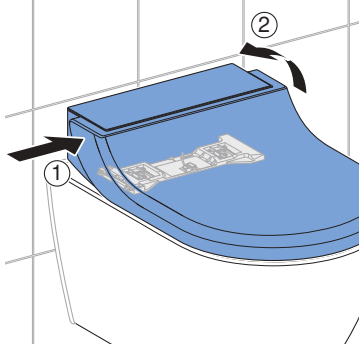

3 Elevar el dispositivo todo lo que permita el limitador de retirada. Limpiar el espacio comprendido entre el inodoro bidé y el inodoro cerámico.

4 Montar el dispositivo sobre la placa base. Prestar atención a que encaje correctamente.



5 Conectar el dispositivo.

Limpeza del cabezal



- Utilizar un paño suave que no suelte pelusas para la limpieza.
- El agente limpiador Geberit AquaClean es especialmente adecuado para todas las superficies del dispositivo.

1 Abrir la tapa y el asiento del inodoro.

2 Pulsar al mismo tiempo las teclas <+> y <Ducha>.

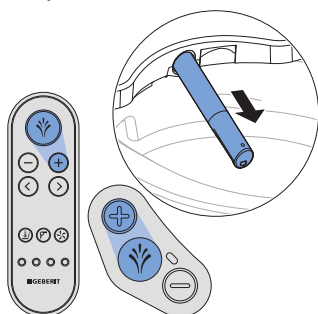

✓ El brazo-ducha sale completamente.

3 Sujetar el brazo-ducha y extraer el cabezal hacia adelante para la limpieza y descalcificación. Mover el cabezal siempre en recto con respecto al brazo-ducha.

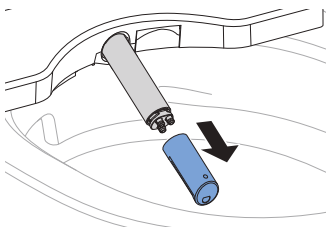

- 4 Cambiar el cabezal cuando ya no se pueda limpiar y descalcificar completamente.
- 5 Rociar el brazo-ducha con agente limpiador Geberit AquaClean. A continuación, enjuagar bien con agua caliente.
- 6 Secar con cuidado el cabezal.
- 7 Montar el cabezal.
- 8 Pulsar la tecla <Ducha>.

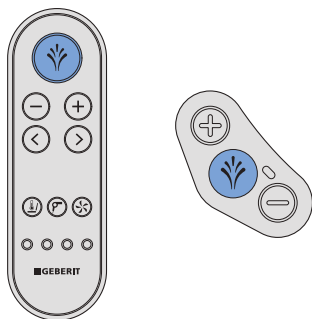

- ✓ El brazo-ducha se retrae completamente. Ha terminado el proceso de limpieza.

Sustitución del filtro de panel de cerámica



ADVERTENCIA

Peligro de muerte por descarga eléctrica

Si no está instalado el limitador de retirada (cuerda de seguridad), puede entrar agua en el dispositivo cuando se mueve.

- ▶ No cortar ni dañar la cuerda del limitador de retirada.
- ▶ No manipular ni retirar el limitador de retirada.



ATENCIÓN

Posible riesgo para la salud

Las impurezas del filtro pueden provocar una carga del aire de respiración.

- ▶ Sustituir el filtro anualmente.



El filtro de panel de cerámica se encuentra en la parte posterior derecha del dispositivo bajo una tapa. Está asegurado con 2 pestañas a presión.

Prerrequisito

- El LED de estado se ilumina en verde.

1

Soltar el dispositivo de la placa base.

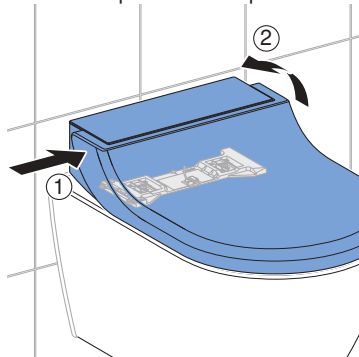

- 2** Girar un poco el dispositivo en sentido horario hasta obtener acceso a la tapa del filtro.

- 3** Doblar levemente hacia abajo las pestañas a presión de la tapa del filtro y abrir la tapa.

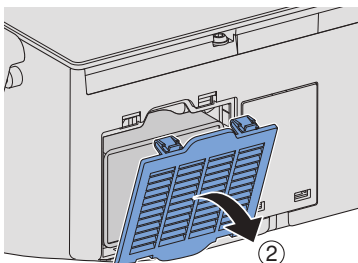
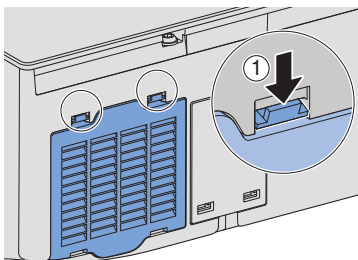

- 4** Extraer el filtro usado por la abertura. Colocar a continuación el filtro nuevo.

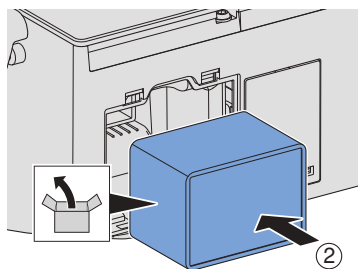
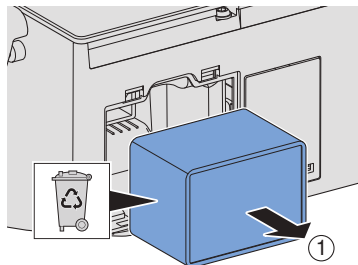

- 5** Volver a cerrar la tapa.

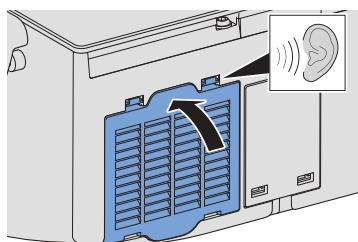

- 6** Montar el dispositivo sobre la placa base. Prestar atención a que encaje correctamente.

- 7** Pulsar al mismo tiempo la tecla de <Extracción de olores> y la tecla de <Ducha> durante más de 2 segundos.



Resultado

- ✓ El dispositivo pita (1x). Se restablece el contador.
- ✓ La neutralización de olores vuelve a funcionar en cuanto el LED de estado se apaga.

Descalcificación del dispositivo

ATENCIÓN

Líquido descalcificador agresivo

Un líquido descalcificador no adecuado puede dañar el dispositivo.

- ▶ Para descalcificar, usar solo el líquido descalcificador Geberit AquaClean.



- Es necesario realizar la descalcificación como mínimo una vez al año y, en función del número de ciclos de ducha, también con más frecuencia.
- Durante el proceso de descalcificación se puede seguir utilizando el inodoro sin las funciones de ducha.
- El proceso de descalcificación puede durar hasta 30 minutos. En cuanto se apaga el LED naranja, la funcionalidad de la ducha vuelve a estar lista para el uso.
- Retirar inmediatamente las salpicaduras del líquido descalcificador Geberit AquaClean con un paño húmedo.

Prerrequisito

- El LED de estado situado en el panel de control parpadea en azul/rojo o se ilumina en naranja y parpadea al mismo tiempo en azul/rojo.
- La tapa del inodoro se ha retirado.

1 Abrir la cubierta de diseño.

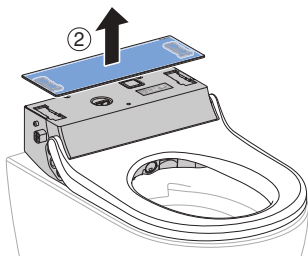
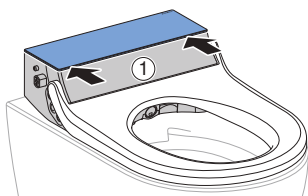

2 Retirar el tapón.

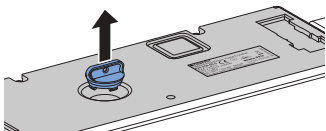

3 Pulsar al mismo tiempo las teclas <-> y <Ducha> del panel de control lateral durante más de 5 segundos.



✓ El LED de estado del panel de control lateral parpadea al mismo tiempo en naranja y rojo.

4 Verter aproximadamente la mitad de la botella de líquido descalcificador Geberit AquaClean en el dispositivo.

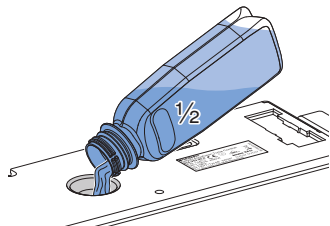

5 Pulsar la tecla <Ducha> del panel de control lateral.

✓ El LED de estado se ilumina en naranja.
✓ El dispositivo procesa el líquido descalcificador introducido. Durante este proceso, una cantidad mínima de líquido descalcificador fluye a la cerámica sanitaria. Pasados aproximadamente 15 segundos, el LED del panel de control lateral parpadea al mismo tiempo en naranja y rojo.

6 Verter el resto del líquido descalcificador Geberit AquaClean en el dispositivo.

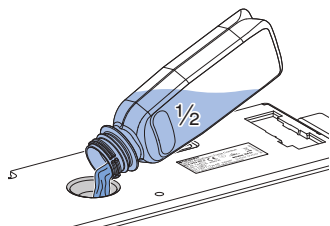

7 Volver a poner el tapón.

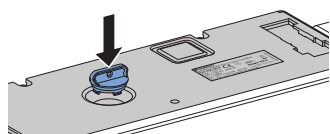

8 Cerrar la cubierta de diseño.

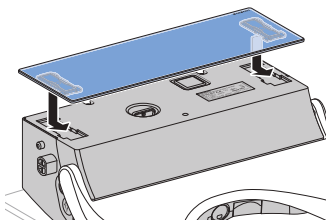

9 Montar la tapa del inodoro.

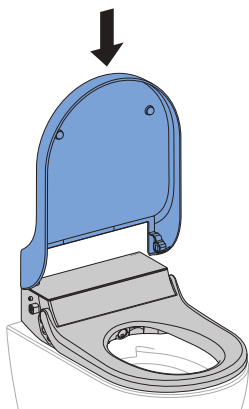

10 Pulsar la tecla <Ducha> del panel de control lateral.



- ✓ El LED de estado se ilumina en naranja hasta el final del programa de descalcificación. En cuanto se apaga el LED de estado, el dispositivo vuelve a estar listo para el uso.

Mensaje de descalcificación del dispositivo

Mediante la app Geberit AquaClean, el dispositivo se puede ajustar a la dureza del agua local conforme a la siguiente tabla. Con esa adaptación se evitan procesos de descalcificación innecesarios y se respeta el medioambiente. No obstante, es necesario realizar periódicamente una descalcificación del dispositivo.

Área	°fH	°dH	°eH
blanda	≤ 15	≤ 8	≤ 11
media	15–25	8–14	11–18
Dura	> 25	> 14	> 18

La siguiente tabla le ayudará a identificar los mensajes de descalcificación y a realizar la solución correspondiente para el mensaje.

Causa	Mensaje	Solución de errores
Descalcificación periódica: como mínimo una vez al año	<ul style="list-style-type: none">• El LED de estado situado en el panel de control parpadea en azul/rojo.• La app Geberit AquaClean muestra un mensaje sobre la descalcificación.	<ul style="list-style-type: none">▶ Realizar la descalcificación. → Véase Descalcificación del dispositivo.
Dispositivo bloqueado: solicitudes de descalcificación rechazadas varias veces	<ul style="list-style-type: none">• El LED de estado del panel de control se ilumina en naranja y parpadea al mismo tiempo en azul/rojo.• La app Geberit AquaClean muestra un mensaje sobre la descalcificación.	<p>Prerrequisito</p> <ul style="list-style-type: none">– Sin la descalcificación, ya no es posible el funcionamiento de la ducha.▶ Realizar la descalcificación. → Véase Descalcificación del dispositivo.

Cómo reparar los fallos

Procedimiento en caso de avería

La siguiente tabla indica cómo se debe proceder en caso de avería:

- Realizar los pasos uno detrás de otro hasta que el dispositivo no muestre ningún funcionamiento incorrecto o vuelva a funcionar.
- Seguir el orden establecido de los pasos.

Paso	Descripción del problema	Solución de errores
1	El inodoro bidé tiene un funcionamiento incorrecto o no funciona.	<ul style="list-style-type: none">▶ Desconectar el dispositivo. → Véase “Conectar o desconectar el dispositivo”, página 19.▶ Esperar 30 segundos.▶ Conectar el dispositivo. → Véase “Conectar o desconectar el dispositivo”, página 19.
2	Se ha realizado el paso 1. El inodoro bidé todavía tiene un funcionamiento incorrecto o aún no funciona.	<ul style="list-style-type: none">▶ Comprobar el LED de estado en el panel de control lateral. → Véase “LED de estado en el panel de control lateral”, página 15.
3	Se han realizado los pasos 1 y 2. El inodoro bidé todavía tiene un funcionamiento incorrecto o aún no funciona.	<ul style="list-style-type: none">▶ Comprobar la descripción del problema en la tabla de errores y, en caso necesario, realizar la solución correspondiente. → Véase “El inodoro bidé no funciona”, página 45 y “Otros errores de funcionamiento”, página 46.
4	Se han realizado los pasos 1 a 3. El inodoro bidé todavía tiene un funcionamiento incorrecto o aún no funciona.	<ul style="list-style-type: none">▶ Ponerse en contacto con el servicio pos-venta.

El inodoro bidé no funciona

La siguiente tabla sirve de ayuda para la búsqueda de errores cuando el inodoro-bidé no muestre ninguna función.



PELIGRO

Descarga eléctrica

Los trabajos de mantenimiento realizados de forma inadecuada y la localización de averías pueden causar lesiones graves e incluso la muerte.

- ▶ En caso de un mal funcionamiento, el dispositivo debe desactivarse inmediatamente mediante el interruptor de alimentación principal y se debe poner en contacto con el servicio posventa.
- ▶ Las instalaciones eléctricas en el dispositivo solo deben realizarlas electricistas cualificados.
- ▶ Las actualizaciones y transformaciones del dispositivo solo deben realizarlas personal cualificado.



El inodoro bidé también puede utilizarse en caso de fallo como un inodoro normal. El brazo-ducha debe estar completamente retraído. La descarga se activa de la forma habitual mediante los pulsadores.

Descripción del problema	Causa	Solución de errores
El fusible o el interruptor diferencial del distribuidor eléctrico se activa una vez.	Se ha producido un fallo	<ul style="list-style-type: none">▶ Cambiar o restablecer el fusible del distribuidor eléctrico.▶ Restablecer el interruptor diferencial del distribuidor eléctrico. Resultado <ul style="list-style-type: none">✓ El dispositivo se reinicia tras la conexión. El uso del dispositivo no activa ningún fusible ni ningún interruptor diferencial.
El fusible o el interruptor diferencial del distribuidor eléctrico se activa varias veces al usar el dispositivo.	Dispositivo defectuoso	<ul style="list-style-type: none">▶ Cambiar o restablecer el fusible o el interruptor diferencial del distribuidor eléctrico.▶ Desenchufar el enchufe de red (si lo hubiese).▶ Ponerse en contacto con el servicio posventa.
El producto tiene un defecto técnico desconocido.	Se ha producido un fallo	<ul style="list-style-type: none">▶ Activar el fusible o el interruptor diferencial del distribuidor eléctrico.▶ Desenchufar el enchufe de red (si lo hubiese).▶ Ponerse en contacto con el servicio posventa.▶ Encargar a una persona cualificada la comprobación de la alimentación.

Otros errores de funcionamiento

La siguiente tabla sirve de ayuda para la búsqueda de errores cuando fallen algunas funciones del inodoro bidé.



El inodoro bidé también puede utilizarse en caso de fallo como un inodoro normal. El brazo-ducha debe estar completamente retraído. La descarga se activa de la forma habitual mediante los pulsadores.



Si el dispositivo está defectuoso, desconectarlo mediante el interruptor de alimentación principal.

Descripción del problema	Causa	Solución de errores
La neutralización de olores es muy débil o no tiene efecto.	Filtro de panel de cerámica sucio	<ul style="list-style-type: none"> ▶ Sustituir el filtro de panel de cerámica. → Véase “Sustitución del filtro de panel de cerámica”, página 38.
El brazo-ducha no funciona correctamente.	Se ha producido un fallo	<ul style="list-style-type: none"> ▶ Desconectar el dispositivo. → Véase “Conectar o desconectar el dispositivo”, página 19. ▶ Esperar 30 segundos. ▶ Conectar el dispositivo. → Véase “Conectar o desconectar el dispositivo”, página 19. <p>Resultado</p> <ul style="list-style-type: none"> ✓ El dispositivo se reinicia tras la conexión.
El efecto de limpieza de la ducha disminuye.	El cabezal de la ducha está obstruido o defectuoso	<ul style="list-style-type: none"> ▶ Limpiar o sustituir el cabezal de la ducha. → Véase “Limpieza del cabezal”, página 37. ▶ Descalcificar el dispositivo. → Véase “Descalcificación del dispositivo”, página 40.
El inodoro-bidé ya no alcanza la temperatura habitual durante la salida del chorro.	El inodoro-bidé está sucio	<ul style="list-style-type: none"> ▶ Descalcificar el dispositivo. → Véase “Descalcificación del dispositivo”, página 40. ▶ Desconectar el dispositivo. → Véase “Conectar o desconectar el dispositivo”, página 19. ▶ Esperar 30 segundos. ▶ Conectar el dispositivo. → Véase “Conectar o desconectar el dispositivo”, página 19. <p>Resultado</p> <ul style="list-style-type: none"> ✓ El dispositivo se reinicia tras la conexión.

Descripción del problema	Causa	Solución de errores
El LED de estado parpadea en rojo.	Se ha producido un fallo	<ul style="list-style-type: none"> ▶ Desconectar el dispositivo. → Véase “Conectar o desconectar el dispositivo”, página 19. ▶ Esperar 30 segundos. ▶ Conectar el dispositivo. → Véase “Conectar o desconectar el dispositivo”, página 19. <p>Resultado</p> <ul style="list-style-type: none"> ✓ El dispositivo se reinicia tras la conexión.
	La reinicialización ha fallado	▶ Póngase en contacto con el servicio posventa.

El mando a distancia no funciona

La siguiente tabla sirve de ayuda para la búsqueda de errores cuando:

- el mando a distancia no muestre ninguna función.
- no se puede controlar el inodoro-bidé con el mando a distancia.



Durante la utilización de la app Geberit AquaClean, el mando a distancia está inactivo.



Si no funcionase el mando a distancia, puede recurrir al panel de control lateral.



Si el dispositivo está defectuoso, desconectarlo mediante el interruptor de alimentación principal.

Descripción del problema	Causa	Solución de errores
El inodoro bidé se puede controlar a través del panel de control lateral pero no a través del mando a distancia.	El pairing ha fallado	<ul style="list-style-type: none">▶ Volver a asignar el mando a distancia. → Véase “Volver a asignar el mando a distancia”, página 50 Resultado <ul style="list-style-type: none">✓ El dispositivo pita (1x) y el LED azul del panel de control lateral se ilumina durante 4 segundos.
El inodoro-bidé no se puede controlar con el mando a distancia. El mando a distancia se ha asignado de nuevo.	Pilas agotadas	<ul style="list-style-type: none">▶ Sustituir la pila (tipo CR2032). → Véase “Sustitución de la pila del mando a distancia”, página 49
	El pairing ha fallado	<ul style="list-style-type: none">▶ Volver a asignar el mando a distancia. → Véase “Volver a asignar el mando a distancia”, página 50
Se ha cambiado la pila y se ha asignado de nuevo el mando a distancia. El inodoro bidé se puede controlar a través del panel de control lateral pero no a través del mando a distancia.	Mando a distancia defectuoso	<ul style="list-style-type: none">▶ Ponerse en contacto con el servicio posventa.

Sustitución de la pila del mando a distancia

Prerrequisito

- Durante toda la operación, el mando a distancia se encuentra en la zona de recepción del inodoro bidé.

- 1 Retirar las pilas usadas y eliminarlas profesionalmente.

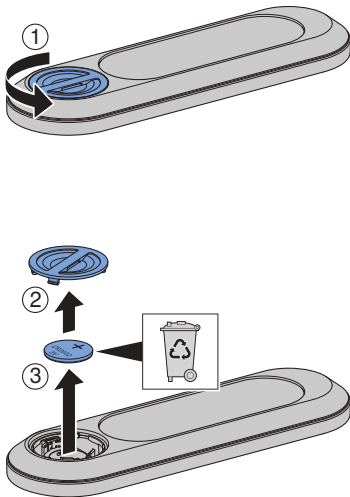

- 2 Colocar una nueva pila tipo CR2032.

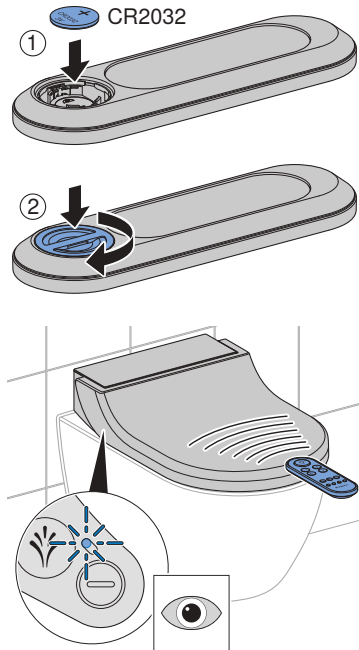

Volver a asignar el mando a distancia a distancia

i El dispositivo solo se puede manejar con un único mando a distancia asignado.

- ▶ Pulsar al mismo tiempo la tecla <+> del mando a distancia y la tecla <+> del panel de control lateral durante aprox. 10 segundos.

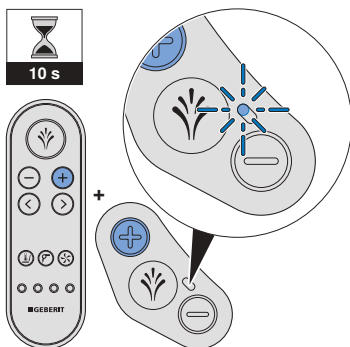

Resultado

- ✓ El dispositivo pita (1x) y el LED de estado azul del panel de control lateral se ilumina durante 4 segundos.
- ✓ El inodoro bidé se puede controlar con el mando a distancia.

Sostenibilidad

Grupo Geberit y sostenibilidad

Geberit es un líder europeo del mercado en tecnología sanitaria en lo que respecta a ahorro de agua, eficiencia del uso de los recursos y construcción sostenible. Desde hace décadas, el Grupo demuestra que desarrollar una actividad comercial de éxito a largo plazo es compatible con el desempeño de prácticas sociales y medioambientales. Asimismo, dirigir una empresa con base en la sostenibilidad ayuda a ahorrar costes y minimizar riesgos. Geberit pretende además servir de ejemplo para clientes, proveedores y otros socios y sentar bases. Esto incluye productos sostenibles que permiten ahorrar agua, una producción segura, respetuosa con el medioambiente y eficiente en el uso de los recursos, un aprovisionamiento y una logística con unos elevados estándares medioambientales y éticos y buenas condiciones de trabajo en todo el mundo para cerca de 12 000 colaboradores caracterizados por su competencia y compromiso. La responsabilidad social se lleva a cabo, entre otros, en el marco de proyectos de ayuda a nivel internacional en los que el agua constituye el núcleo central.

Ecodiseño y balance medioambiental

La base para obtener productos sostenibles es optar por un proceso de innovación sistemático en el que se seleccionan los materiales y los principios de funcionamiento más respetuosos posible con el medioambiente, minimizar los riesgos y alcanzar la mayor eficiencia del uso de los recursos. Con este producto puede suministrarse, según petición, un balance medioambiental detallado.

Consejos ecológicos

Este producto ha sido diseñado con el máximo cuidado, también en cuanto al consumo de energía, agua y recursos (véase también la información técnica). Es posible reducir el impacto ecológico del producto si se siguen las siguientes recomendaciones:

- Desconectar el dispositivo al ir de vacaciones.
- Interrumpir la funcionalidad de la ducha manualmente para ahorrar agua caliente.
- Utilizar menos poco papel para el secado.
- Desconectar la función calentadora del depósito de agua caliente cuando no necesite agua de la ducha caliente.
- Utilizar un agente limpiador respetuoso con el medioambiente.
- Realizar regularmente el mantenimiento del dispositivo y manejarlo con precaución para prolongar su vida útil.
- Devolver el dispositivo defectuoso a Geberit o a un socio designado para ello para una eliminación apropiada.

Eliminación de desechos

Eliminación de aparatos eléctricos y electrónicos usados



De conformidad con la Directiva 2012/19/UE (Residuos de Aparatos Eléctricos y Electrónicos - RAEE), los fabricantes de aparatos eléctricos están obligados a admitir la devolución de aparatos usados y a desecharlos correctamente. El símbolo indica que el producto no debe eliminarse junto con otros desechos. Para una correcta eliminación, los aparatos usados deben devolverse directamente a Geberit. En la empresa distribuidora Geberit pertinente podrá consultar las direcciones de los puntos de recogida.

Garantía para clientes finales

Garantía para clientes finales

La siguiente garantía para el usuario final es una garantía adicional aparte de la garantía legal de su contratante, en la que no influye.

La empresa Geberit ("Geberit") competente para el lugar de instalación del producto ("producto") Geberit AquaClean asume frente al usuario final una garantía con el siguiente contenido para el producto acreditado por el número de serie correspondiente en la tarjeta de garantía:

1. Geberit garantiza durante un periodo de 3 años ("periodo de garantía") a partir de la fecha de instalación en el domicilio del cliente final que el producto está libre de defectos de material y de fabricación. La garantía tiene el siguiente alcance:
 - a) Durante los 2 primeros años del periodo de garantía, en caso de defectos de material o de fabricación Geberit se hará cargo de la reparación o la sustitución gratuitas de las piezas defectuosas, a través de un servicio posventa encargado por Geberit.
 - b) Durante el tercer año del periodo de garantía, Geberit asumirá, en el caso de defectos materiales o de fabricación, el envío gratuito de los recambios de las piezas defectuosas al servicio posventa autorizado por Geberit al que el usuario final haya encargado la reparación.
2. Quedan excluidos otros derechos del usuario final frente a Geberit dentro del marco de esta garantía.
3. Solo hay derechos relativos a esta garantía, si:
 - a) El Producto lo instala y pone en marcha una empresa sanitaria especializada o un servicio técnico autorizado por Geberit.
 - b) No se han realizado modificaciones en el producto; en concreto, no se han quitado ni cambiado piezas, ni se han montado instalaciones adicionales.
 - c) El defecto del producto no fue causado por una instalación o un uso incorrectos del mismo, ni por un cuidado o mantenimiento deficientes.
 - d) Solo hay derechos durante el tercer año del periodo de garantía si el usuario final devuelve la tarjeta de garantía adjunta, completamente cumplimentada, en un plazo de 90 días hábiles a partir de la fecha de instalación a la empresa de Geberit competente para el lugar de instalación.
4. Esta garantía solo es válida para lugares de instalación del producto en países en los que Geberit esté representada por su propia empresa distribuidora o a través de un distribuidor colaborador.
5. Esta garantía está sujeta única y exclusivamente al derecho material del país donde Geberit tiene su domicilio social. La Convención de las Naciones Unidas sobre contratos de compraventa internacional de mercancías queda excluida expresamente. Cualquier litigio relativo a la presente garantía será de la exclusiva competencia del tribunal en la sede de Geberit.



Información técnica y conformidad

Información técnica

Tensión nominal	230 V CA
Frecuencia de red	50 Hz
Potencia de entrada	2000 W
Consumo de potencia en espera	≤ 0,5 W
Grado de protección	IPX4
Clase de protección	I
Rango de frecuencia	2400 MHz–2483,5 MHz
Potencia máxima de salida	0 dBm
Tecnología por radio	Bluetooth® Low Energy ¹⁾
Conexión a red	Conexión a red a través del enchufe de sistema con cable de protección extensible de tres hilos
Duración de la ducha	50s
Número de niveles de presión del chorro de ducha	5
Temperatura del agua	37 °C
Temperatura de servicio	5–40 °C
Presión dinámica	50–1000 kPa
	0,5–10 bar
Presión mínima de flujo	0,5 bar
	50 kPa
Caudal calculado	0,02 l/s
Carga máxima del asiento del inodoro	150 kg

¹⁾ La marca Bluetooth® y sus logotipos son propiedad de Bluetooth SIG, Inc. y Geberit lo utiliza bajo licencia.

Declaración de conformidad UE simplificada

Por la presente, Geberit International AG declara que el tipo de equipo radioeléctrico Geberit AquaClean Tuma es conforme con la Directiva 2014/53/UE.

El texto completo de la declaración de conformidad UE está disponible en la siguiente dirección de Internet: <https://doc.geberit.com/969453000.pdf>.

(CH) Geberit Vertriebs AG
Schachenstrasse 77
CH-8645 Jona
T 0848 882 982
www.geberit-aquaclean.ch

(DE) Geberit Vertriebs GmbH
Kundendienst/Servicestelle
Theuerbachstrasse 1
D-88630 Pfullendorf
T (075 52) 934 10 11
F (075 52) 934 866
www.geberit-aquaclean.de

(AT) Geberit Vertriebs GmbH & Co. KG
Geberitstrasse 1
A-3140 Pottenbrunn / St. Pölten
T +43 2742 401-400
F +43 2742 401-50
www.geberit-aquaclean.at

(AE) Geberit International Sales AG
Dubai Branch
B702-B705
Building No. 1
Dubai Design District
PO Box
UAE-282317 Dubai
T +971 4 204 5477
F +971 4 204 5497
www.geberit.ae

(BE) Geberit nv
Beaulieustraat 6
B-1830 Machelen
T +32 2 252 0111
F +32 2 251 0867
www.geberit-aquaclean.be

(BG) Юнитрейд Интернешънъл ЕООД
бул. "Черни връх" 161-А
1407 София
T 02/ 968 11 11
F 02/ 968 10 01
www.unitrade-bg.com

(CN) 吉博力(上海)贸易有限公司
地址: 上海市嘉定区南翔高科技
园区惠平路1515号
邮编: 201802

(CZ) Geberit spol. s r.o.
Sokolovská 2408/222
190 00 Praha 9
T +420 547 212 335
F +420 547 212 340
www.geberit.cz

(DK) Geberit A/S
Lægårdsvej 26
DK-8520 Lystrup
T +45 86 74 10 86
F +45 86 74 10 98
www.geberit-aquaclean.dk

(ES) Geberit, S.A.U.
Plaza Europa, 2-4, 6ª planta
ES-08902 L'Hospitalet del Llobregat (Bar-
celona)
T +34 902 170 635
www.geberit-aquaclean.es

(FI) Geberit Oy
Tahkotie 1
FI-01530 Vantaa
P +358 9 867 8450
www.geberit.fi

(FR) Geberit France
ZA du Bois Gasseau - CS40252 Samo-
reau
FR-77215 Avon Cedex
Téléphone 01 60 71 66 61
T +33(0)825 801 603
F +33(0)825 801 604
www.geberit-aquaclean.fr

(GB) Geberit Sales Ltd.
Geberit House
Edgehill Drive
Warwick
CV34 6NH
T (0)1926 516 800
T (0)1926 516 809
In Eire T +44 1622 717 811
www.geberit-aquaclean.co.uk

(HR) Predstavništvo Geberit
prodaja d.o.o. Ruše
Samoborska cesta 218
10090 Zagreb, HR
T +385 1 3867 800
F +385 1 3867 801
www.geberit.hr

(HU) Geberit Kft
1117 Budapest,
Alíz utca 2.
T +36 1 204 4187
www.geberit.hu

(IT) Geberit Marketing e Distribuzione SA
Via Gerre 4
CH-6928 Manno
T +41 91 611 92 92
F +41 91 611 93 93
www.geberit-aquaclean.it

(LU) Geberit Luxembourg
61, avenue de la Libération
L-3850 Schifflange
T +352 54 52 26
F +352 54 54 91
www.geberit.lu

(NL) Geberit B.V.
Fultonbaan 15
3439 NE Nieuwegein
T +31 (0)3060 57700
F +31 (0)3060 53392
www.geberit-aquaclean.nl

(NO) Geberit AS
Luhrtoppen 2
N-1470 Lørenskog
T +47 67 97 82 00
www.geberit-aquaclean.no

(PL) Geberit Sp. z o.o.
ul. Postepu 1
02-676 Warszawa
T +48 22 843 06 96
www.geberit-aquaclean.pl

(PT) Geberit Tecnologia Sanitária, S.A
Rua Cupertino de Miranda, nº 12-2º A
PT-1600-485 LISBOA
www.geberit.pt

(RO) Geberit International Sales AG
Splaiul Unirii, Nr. 86, Et. 3
Sector 4, Bucharest
T +40 21 330 30 80/81
F +40 21 330 31 61
www.geberit.ro

(RS) Geberit - Predstavništvo za
Republiku Srbiju i Republiku Crnu Goru
Vojvode Skopljanca 24
SR-11000 Beograd
T + 381 11 30 96 430
F + 381 11 30 96 431
www.geberit.rs

(RU) ООО „ГЕБЕРИТ РУС“
Олимпийский пр., 16, стр.5, 5 этаж
129110 Москва
тел.: +7 495 783 83 30
www.geberit.ru

(SE) Geberit AB
Folketshusgatan 1
Box 140
295 22 Bromölla
T +46 40 680 89 30
www.geberit.se

(SI) Geberit prodaja, d.o.o.
Bezena 55
2342 Ruše
T 01 586 22 00
F 01 586 22 19
www.geberit.si

(SK) Geberit Slovensko s.r.o
Karadžičova 10
821 08 Bratislava 2
F +421 2 49 20 30 71
www.geberit.sk

(TR) Geberit Tesisat Sistemleri Tic Ltd. ti.
İçerenköy Mah. Engin Sok. No. 10,
34752 Ataşehir-Ystanbul, Turkey
T +90 216 340 82 73
F +90 216 340 82 79
www.geberit.com.tr

(ZA) Geberit Southern Africa (Pty.) Ltd.
6 Meadowview Lane,
Meadowview Business Estate,
Longmeadow,
Linbro Park
Johannesburg,
South Africa
T +27 11 444 5070
F +27 11 444 5992
www.geberit.co.za